

# 多様な設置方法

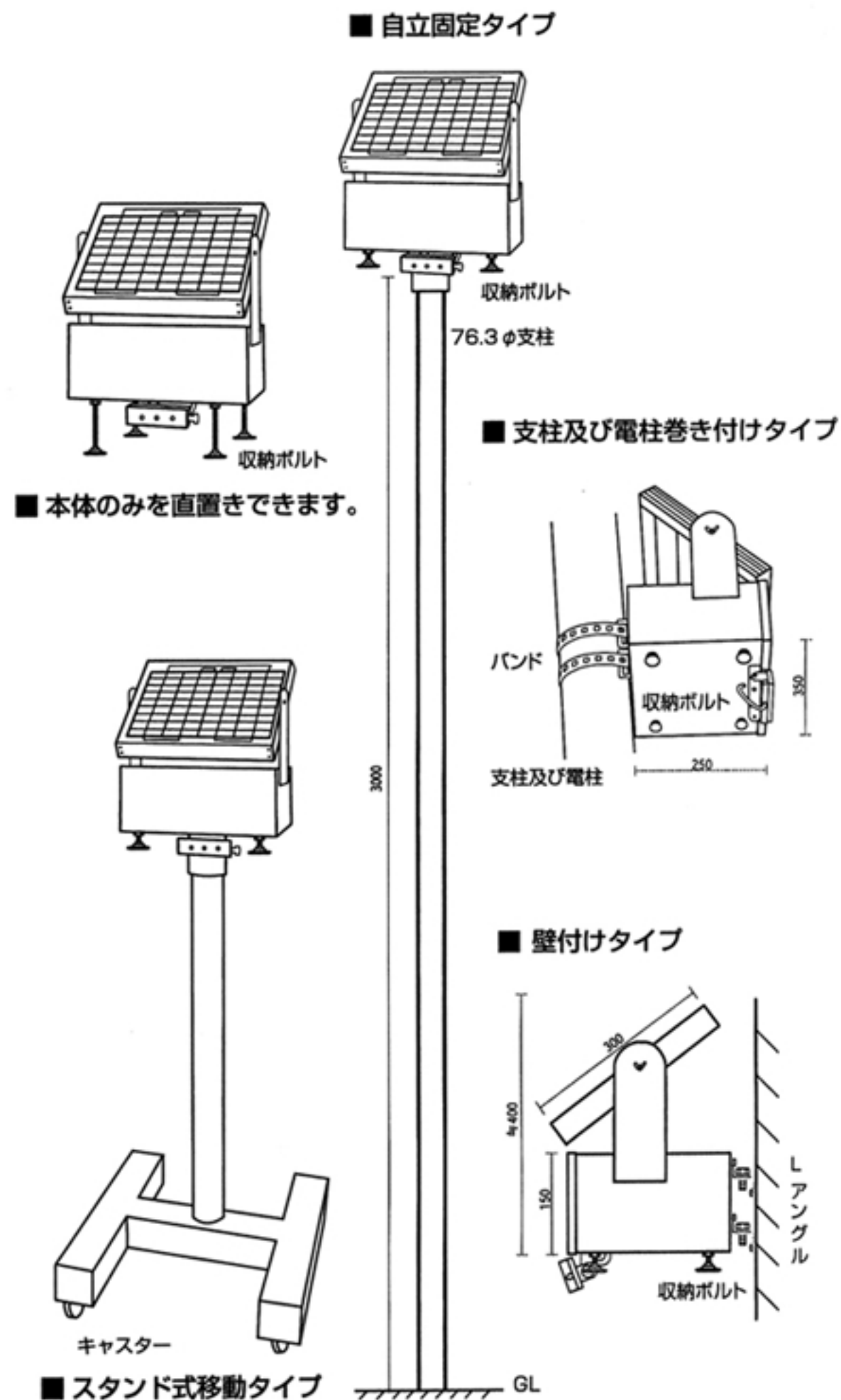

# 環境太陽灯「ガードマン」仕様

	標準タイプ		日照短時間対応タイプ		高性能タイプ	
	シール式鉛電池 国産製	リチウム フェライ電池	シール式鉛電池 国産製	リチウム フェライ電池	シール式鉛電池 国産製	リチウム フェライ電池
本体材質	ステンレス製（焼付け塗装）					
単結晶ソーラーパネル（国産製）	12V 10Wタイプ		12V 20Wタイプ		12V 20Wタイプ	
高性能LED（白色）	1W×3個 1灯		1W×3個 1灯		1W×3個 2灯	
シール式鉛電池（国産製）	12V/7.2Ah	—	12V/20.0Ah	—	12V/20.0Ah	—
高性能リチウムフェライト電池	—	12V/12.0Ah	—	12V/24.0Ah	—	12V/24.0Ah
電池の交換目安期間	約3年	約10年	約3年	約10年	約3年	約10年
必要平均日照時間	約7時間		約3.5時間		約7時間	
非常電源機能搭載 （インバーターはオプション）	—	100V・100W 以内での使用	—	100V・100W 以内での使用	—	100V・100W 以内での使用
充放電コントローラー 充放電及び夜間のみ点灯させる制御	充電・放電制御		充電・放電制御		充電・放電制御	
鉛直面照度	約20ルクス		約20ルクス		約35ルクス	
本体ユニットのみの場合	250,000円	300,000円	320,000円	400,000円	370,000円	450,000円
自立設置の場合	290,000円	340,000円	370,000円	450,000円	420,000円	500,000円
電柱及び支柱巻き付けの場合	290,000円	340,000円	370,000円	450,000円	420,000円	500,000円
壁面直付けの場合	290,000円	340,000円	370,000円	450,000円	420,000円	500,000円
スタンド移動式の場合	310,000円	360,000円	390,000円	470,000円	440,000円	520,000円

※税別価格です。 ※設置工事費は別途です。 ※梱包配送費は別途です。